

PUBLISKAIS PAKALPOJUMA LĪGUMS Nr. DMV-16-116 -II
Par īpaši aizsargājamo dabas teritoriju labiekārtojuma uzturēšanu un atjaunošanu

Rīgā

2016.gada 06. aprīlī

Rīgas domes Mājokļu un vides departaments, direktora Anatolija Aļeksejenko personā, kurš rīkojas saskaņā ar Rīgas domes 2011.gada 18.janvāra nolikumu Nr.92 „Rīgas domes Mājokļu un vides departamenta nolikums”, turpmāk tekstā – **Pasūtītājs**, no vienas puses un

SIA „Rideļu dzirnavas”, valdes locekļa Oskara Kambalas personā, kurš rīkojas uz sabiedrības statūtu pamata, turpmāk tekstā – **Izpildītājs**, no otras puses, bet abi kopā turpmāk tekstā – Puses, un katrs atsevišķi – Puse, pamatojoties uz iepirkuma “Īpaši aizsargājamo dabas teritoriju labiekārtojuma uzturēšana un atjaunošana” (identifikācijas Nr.RD DMV 2016/15) rezultātiem un Izpildītāja iesniegto piedāvājumu, noslēdz šādu līgumu:

1. Līguma priekšmets

1.1. **Pasūtītājs uzdod, bet Izpildītājs apņemas veikt īpaši aizsargājamo dabas teritoriju labiekārtojuma uzturēšanu un atjaunošanu (turpmāk tekstā – Darbs), atbilstoši šī līguma noteikumiem.**

1.2. Šī līguma 1.1. punktā noteiktais Darbs tiek izpildīts saskaņā ar:

- **pielikumu Nr.1** – „Tehniskā specifikācija”;
- **pielikumu Nr.2** – „Finanšu piedāvājums”,

kas ir šī līguma neatņemamas sastāvdaļas.

2. Pušu tiesības un pienākumi

2.1. Pusēm savas šajā līgumā noteiktās tiesības jāizmanto un pienākumi jāpilda godprātīgi.

2.2. Puses savstarpēji ir atbildīgas par otram Pusei nodarītajiem zaudējumiem, ja tie radušies vienas Puses vai tās darbinieku, kā arī šīs Puses šī līguma izpildē iesaistīto trešo personu darbības vai bezdarbības, tai skaitā rupjas neuzmanības, ļaunā nolūkā izdarīto darbību vai nolaidības rezultātā.

2.3. Izpildītāja tiesības un pienākumi:

2.3.1. pirms Darba uzsākšanas saskaņot veicamos darbus ar Rīgas domes Mājokļu un vides departamenta Vides pārvaldes Vides uzraudzības nodaļas Vides pārvaldības galvenā projektu vadītāju **Initu Bārtuli** (tālrunis: 67012975, mobilais tālrunis: 29496312; e-pasta adrese: inита.bartule@riga.lv), kā arī, ja tas ir nepieciešams, saskaņot veicamos darbus ar attiecīgu iestādi (institūciju). Gadījumos, ja Izpildītājs nav veicis visus nepieciešamos saskaņojumus ar attiecīgām iestādēm (institūcijām) un Pasūtītājam un/vai kādai trešajai personai ir radušies zaudējumi no tādas Izpildītāja rīcības, tad Izpildītājam ir pienākums 30 (*trīsdesmit*) kalendāro dienu laikā atlīdzināt Pasūtītājam un trešajai personai radušos zaudējumus;

2.3.2. šī līguma ietvaros kvalitatīvi un savlaicīgi veikt visu Darbu ar saviem spēkiem, t.i. ar savām ierīcēm un videi draudzīgiem, kvalitatīviem materiāliem, izmantojot savas profesionālās iemaņas, ar tādu rūpību, kādu var sagaidīt no krietna un rūpīga uzņēmēja;

2.3.3. Pasūtītāja objektā ievērot visas normatīvajos aktos noteiktās prasības, kā attiecībā uz darba organizācijas un drošības tehnikas, tā arī attiecībā uz ugunsdrošības, apkārtējās vides aizsardzības un iekšējās kārtības noteikumiem;

2.3.4. veikt Darbu saskaņā ar šī līguma noteikumiem un ievērot Latvijas Republikas likumu, Ministru kabineta noteikumu un citu normatīvo aktu, kas nosaka ar šo līgumu uzdotā Darba veikšanu, prasības, kā arī Pasūtītāja ieteikumus un norādījumus attiecībā uz veicamo Darbu;

2.3.5. pēc Pasūtītāja pieprasījuma sniegt informāciju par Darba izpildes gaitu;

2.3.6. ja Darba veikšanas gaitā tiek atklāts, ka izpildītais Darbs veikts nepieņemamā

kvalitatē un neatbilst Pasūtītāja prasībām, novērst norādītos trūkumus par saviem līdzekļiem un Pasūtītāja norādītājā termiņā;

2.3.7. pēc uzdotā Darba pabeigšanas nodot Pasūtītājam atbilstoši tāmei kvalitatīvi izpildītu Darbu. Pēc visa Darba pabeigšanas, nododot paveikto Darbu Pasūtītājam, tiek sastādīts par to attiecīgais Darba pieņemšanas akts, saskaņā ar šī līguma noteikumiem;

2.3.8. brīdināt Pasūtītāju pirms konkrēto darbu sākuma par šajā līgumā neparedzētiem apstākļiem, kas var ietekmēt Darba izpildi, vienlaicīgi iesniedzot savus priekšlikumus situācijas risinājumam. Pasūtītājs vienpersoniski izlemj jautājumu par risinājumu šajā punktā paredzētajās situācijās;

2.3.9. pēc Darba izpildes par saviem finanšu līdzekļiem sakopt teritoriju, kura tika izmantota šajā līgumā paredzēto Darba veikšanai;

2.4. Pasūtītāja tiesības un pienākumi:

2.4.1. Pasūtītājs pēc Darba pabeigšanas pieņem Darbu no Izpildītāja šajā līgumā noteiktajā kārtībā;

2.4.2. Pasūtītājam ir pienākums norēķināties ar Izpildītāju par šajā līgumā paredzētu, kvalitatīvi izpildītu un pieņemtu Darbu;

2.4.3. Pasūtītājs nav atbildīgs par zaudējumiem, kas var rasties (radušies) trešajām personām Izpildītāja vainas dēļ, ja Izpildītājs neievēro šī līguma 2.3.2., 2.3.3., 2.3.4.punktu noteikumus šī līguma darbības;

2.4.4. Pasūtītājam ir tiesības 20 (divdesmit) darba dienu laikā izteikt Izpildītājam pretenzijas attiecībā uz Darba izpildi un kvalitāti. Pretenzijā Pasūtītājs vai tā 7.1.punktā pilnvarotā persona:

2.4.4.1. norāda Darbā konstatētos trūkumus;

2.4.4.2. nosaka termiņu, kurā Izpildītājam ir pienākums novērst trūkumus Darbā par saviem finanšu līdzekļiem. Pasūtītāja noteiktā termiņa neievērošana tiek kompensēta no Izpildītāja ar līgumsodu 0,1% apmērā no Darba kopējās līgumcenas par katru nokavēto dienu, bet ne vairāk kā 10 % no šī līguma līgumcenas;

2.4.5. Pasūtītājs ir tiesīgs kontrolēt šī līguma noteikumu izpildi.

2.5. Puses nekavējoties, bet ne vēlāk kā trīs darba dienu laikā no šādu apstākļu konstatēšanas dienas, informē viens otru, ja:

2.5.1. starp šī līguma dokumentiem ir pretrunas;

2.5.2. šī līguma dokumentos sniegtie dati atšķiras no reālajiem apstākļiem;

2.5.3. šī līguma dokumenti ir nepilnīgi vai kļūdaini;

2.5.4. ir mainījušies šī līguma izpildei nozīmīgi apstākļi vai radušies jauni.

2.6. Puses piecu darba dienu laikā rakstveidā informē viens otru par apstākļiem (izmaiņām), kuri var ietekmēt šī līguma būtiskos noteikumus. Ja Izpildītājs 14 (četrpadsmit) kalendāra dienu laikā no dienas, kad viņam ir kļuvuši zināmi apstākļi, kas ļauj prasīt šī līguma izpildei papildus samaksu, nav iesniedzis Pasūtītājam motivētu pamatojumu, Izpildītājs zaudē tiesības papildu samaksu.

3.Līguma summa un norēķinu kārtība

3.1. Atlīdzība par šī līguma 1.1.punktā paredzēto Darbu tiek noteikta kā līgumcena – **3346.20 EUR** (trīs tūkstoši trīs simti četrdesmit seši euro un 20 centi) un PVN 21% - **702.70 EUR** (septiņi simti divi euro un 70 centi), **kopā (t.sk. PVN 21%) – 4048.90 EUR** (četri tūkstoši četrdesmit astoņi euro un 90 centi). Līgumcenā iekļautas visas izmaksas, kas saistītas ar šī līguma izpildi.

3.2. Samaksa par faktiski izpildīto Darbu tiks nodrošināta 1 (vienu) reizi mēnesī 20 (divdesmit) kalendāro dienu laikā pēc Pušu parakstītā pieņemšanas akta un uz tā pamata iesniegtā maksājuma dokumenta (rēķina) saņemšanas no Izpildītāja.

3.3. Rēķina formāts un iesniegšanas kārtība:

3.3.1. Izpildītājs sagatavo grāmatvedības attaisnojuma dokumentus elektroniskā formātā (turpmāk - elektronisks rēķins), atbilstoši Rīgas pilsētas pašvaldības portālā www.eriga.lv, sadaļā „Rēķinu iesniegšana” norādītajai informācijai par elektroniskā rēķina formātu;

3.3.2. Elektroniskos rēķinus apmaksai Izpildītājs iesniedz Pasūtītājam, izvēloties vienu no sekojošiem rēķina piegādes kanāliem:

3.3.2.1. izveido programmatūru datu apmaiņai starp Izpildītāja norēķinu sistēmu un pašvaldības vienoto informācijas sistēmu;

3.3.2.2. augšupielādē rēķinu failus portālā www.eriga.lv, atbilstoši portālā www.eriga.lv, sadaļā „Rēķinu iesniegšana” norādītajai informācijai par elektroniskā rēķina formātu;

3.3.2.3. izmanto Web formas portālā <http://www.eriga.lv>, sadaļā „Rēķinu iesniegšana” manuālai rēķinu ievadei.

3.3.3. Šajā līgumā noteiktā kārtībā iesniegts elektronisks rēķins nodrošina Pusēm elektroniskā rēķina izcelsmes autentiskumu un satura integritāti.

3.3.4. Elektroniskā rēķina apmaksas termiņš ir 20 (divdesmit) kalendāro dienu laikā no dienas, kad Izpildītājs iesniedzis Pasūtītājam elektronisku rēķinu, atbilstoši portālā www.eriga.lv, sadaļā „Rēķinu iesniegšana” norādītajai informācijai par elektroniskā rēķina formātu;

3.3.5. Elektroniskā rēķina apmaksas termiņu skaita no dienas, kad Izpildītājs, atbilstoši pašvaldības portālā www.eriga.lv, sadaļā „Rēķinu iesniegšana” norādītajai informācijai par elektroniskā rēķina formātu, ir iesniedzis Pasūtītājam elektronisku rēķinu, ar nosacījumu, ka Izpildītājs ir iesniedzis pareizi, atbilstoši šī līguma nosacījumiem, aizpildītu elektronisko rēķinu un Pasūtītājs to ir pieņēmis apmaksai;

3.3.6. Izpildītājam ir pienākums pašvaldības portālā www.eriga.lv sekot līdzi iesniegtā elektroniskā rēķina apstrādes statusam.

3.3.7. Ja Izpildītājs ir iesniedzis nepareizi aizpildītu un/vai šī līguma nosacījumiem neatbilstošu elektronisko rēķinu, Pasūtītājs šādu rēķinu apmaksai nepieņem un neakceptē. Izpildītājam ir pienākums iesniegt atkārtoti pareizi un šī līguma nosacījumiem atbilstoši aizpildītu elektronisko rēķinu. Šādā situācijā, elektroniskā rēķina apmaksas termiņu skaita no dienas, kad Izpildītājs ir iesniedzis atkārtoto elektronisko rēķinu.

3.4. Samaksu par izpildīto Darbu izdara, pārskaitot naudas līdzekļus Izpildītāja bankas norēķinu kontā. Pierādījums attiecīgu norēķinu (samaksas) veikšanai, saskaņā ar šo līgumu, ir maksājuma uzdevums ar bankas atzīmi par atbilstošas naudas summas pārskaitīšanu uz Izpildītāja bankas kontu.

3.5. Nekvalitatīvi veikts Darbs netiek apmaksāts, un trūkumi Darbā, kas var tikt atklāti arī pēc Darba izpildes laikā, kā arī zaudējumi, kas radušies Pasūtītājam vai trešajai personai pieļauto Darba trūkumu rezultātā, Izpildītājam jānovērš ne vēlāk kā viena mēneša laikā no trūkumu konstatēšanas brīža par saviem finanšu līdzekļiem, un šo līdzekļu piedziņu Izpildītājs nevar vērst pret Pasūtītāju. Trūkumu Darbā novēršanas termiņa neievērošana tiek kompensēta no Izpildītāja ar līgumsodu 0,1% apmērā no Darba kopējās līgumcenas par katru nokavēto dienu, bet ne vairāk kā 10% no šī līguma līgumcenas. Līgumsoda samaksa neatbrīvo no pienākuma pienācīgi novērst trūkumus darbā.

3.6. Ja Darba izpildes laikā rodas situācijas, kad šī līguma 1.1.punktā noteiktais izpildāmā Darba apjoms faktiski ir mazāks par šī līguma tāmēs noteikto Darba apjomu, Pusēm ir pienākums, savstarpēji vienojoties, veikt atbilstošas kopējās līgumcenas izmaiņas.

4. Līguma izpildes termiņš un tā pārtraukšanas kārtība

4.1. Šajā līgumā Izpildītājam paredzētā Darba izpildes termiņš ir līdz **2016.gada 1.septembrim**.

4.2. Darba izpildes termiņa neievērošana vai norēķina termiņa neievērošana tiek kompensēta ar līgumsodu no vainīgās Puses 0,1 % apmērā no kopējās līgumcenas par katru nokavēto dienu, bet ne vairāk, kā 10% no šī līguma līgumcenas.

4.3. Līdz Darba pieņemšanai visus riskus par Darba veikšanu uzņemas Izpildītājs.

4.4. Darba izpildes termiņš neparedzēto apstākļu iestāšanās gadījumā, ja tie Izpildītājam pamatoti traucē šajā līgumā paredzētā Darba izpildes termiņa ievērošanu, pagarināms, Pusēm par to savstarpēji vienojoties.

4.5. Pasūtītājs ir tiesīgs vienpusīgi lauzt šo līgumu pirms termiņa, rakstiski brīdinot otro Pusi vismaz 14 (četrpadsmit) kalendārās dienas iepriekš, ja Izpildītājs:

4.5.1. atkārtoti un/vai nepamatoti nepilda savus šajā līgumā noteiktos pienākumus, par ko Pasūtītājs vismaz vienu reizi rakstiski ir informējis (brīdinājis) Izpildītāju;

4.5.2. veic darbu neatbilstoši norādītajam Darba uzdevumam, piedāvājumam vai šī līguma noteikumiem;

4.5.3. savus tiešos pienākumus nodevis apakšuzņēmējam;

4.5.4. savus pienākumus veic Pasūtītājam nepieņemamā kvalitātē;

4.5.5. normatīvajos aktos noteiktajā kārtībā ir atzīts par maksātnespējīgu vai pieņemts lēmums par Izpildītāja likvidāciju.

4.6. Pasūtītājs neatlīdzina Izpildītājam zaudējumus, kas radušies, Pasūtītājam izmantojot savas šī līguma 4.5.punktā noteiktās tiesības, kā arī Pasūtītājs ir tiesīgs neapmaksāt jau paveikto Darbu, ja šis līgums ir lauzts, pamatojoties uz šī līguma 4.5.punktu.

4.7. Vienpusēja atkāpšanās no šī līguma nav pieļaujama, izņemot šajā līgumā un Latvijas Republikas spēkā esošos normatīvajos aktos noteiktā kārtībā.

4.8. Ja šis līgums tiks pārtraukts saskaņā ar šī līguma 4.5.punkta nosacījumiem, Pasūtītājs būs tiesīgs izslēgt Pakalpojuma sniedzēju no turpmākas daļības citā iepirkuma procedūrā saskaņā ar Publisko iepirkumu likuma 39.²panta noteikto regulējumu.

4.9. Puses var veikt būtiskus šī līguma grozījumus, kuru veikšana ir pieļaujama saskaņā ar Publisko iepirkumu likuma 67.¹pantu, ja šī līguma izpildes gaitā radusies un iepriekš objektīvi neparedzama nepieciešamība:

4.9.1. izslēgt Darbus, kas sākotnēji tika iekļauti tehniskajā specifikācijā, bet kuru apjoms ir samazinājies, piemēram, nepilnību dēļ tehniskajā specifikācijā;

4.9.2. iekļaut Darbus, tajā skaitā tādus, kas jau sākotnēji tika iekļauti tehniskajā specifikācijā, bet kuru apjoms ir palielinājies, piemēram, nepilnību dēļ tehniskajā specifikācijā. Šādu Darbu izmaksas var tik segtas papildus šī līguma pamatsummai, neveicot jaunu iepirkumu.

4.10. Šī līguma līgumcenas grozījumi ir pieļaujami, ja šī līguma grozījumu vērtība, ko noteic kā visu secīgi veikto grozījumu naudas vērtību summu, vienlaikus nepārsniedz:

4.10.1. saskaņā ar Publisko iepirkumu likuma 8².panta noteiktās līgumcenu robežas;

4.10.2. 10 % (desmit procentus) no sākotnējās šī līguma līgumcenas.

5. Nepārvarama vara

5.1. Puses tiek atbrīvotas no atbildības par šī līguma pilnīgu vai daļēju neizpildi, ja šāda neizpilde radusies nepārvaramas varas vai ārkārtēju rakstura apstākļu rezultātā, kuru darbība sākusies pēc šī līguma noslēgšanas un kurus nevarēja iepriekš ne paredzēt ne novērst. Pie nepārvaramas varas vai ārkārtējas situācijas pieskaitāmi: stihiskas nelaimes, avārijas, katastrofas, epidēmijas, kara darbība, streiki, iekšējie nemieri, blokādes, varas un pārvaldes institūciju rīcība normatīvu aktu, kas būtiski ierobežo un aizskar Pušu tiesības un ietekmē uzņemtās saistības, pieņemšanā un šādu normatīvu aktu stāšanās spēkā.

5.2. Pusei, kas atsaucas uz nepārvaramas varas vai ārkārtēja rakstura apstākļu darbību, nekavējoties par šādiem apstākļiem rakstveidā jāziņo otrai Pusei. Ziņojumā jānorāda, kādā termiņā pēc viņa uzskata ir iespējama un paredzama līguma saistību izpilde. Pēc otras Puses pieprasījuma, šādam ziņojumam jāpievieno izziņa, kuru izsniegusi kompetenta institūcija un kura satur ārkārtējo apstākļu darbības apstiprinājumu un to raksturojumu.

6. Vispārīgie noteikumi

6.1. Šis līgums ir saistošs Pušu administratoriem, darbiniekiem un juridiskajiem tiesību

pārņēmējiem.

6.2. Visi pielikumi, papildinājumi un grozījumi šim līgumam stājas spēkā tikai tad, ja tie noformēti rakstiski un tos parakstījušas abas šī līguma Puses vai to pilnvarotās personas.

6.3. Visus jautājumus, kas nav atrunāti šajā līgumā, Puses risina, savstarpēji vienojoties, ievērojot spēkā esošo Latvijas Republikas normatīvu aktu prasības.

6.4. Pušu strīdi tiek izskatīti savstarpēji vienojoties, bet, ja vienošanās netiek panākta – tiesā Latvijas Republikas spēkā esošajos normatīvajos aktos noteiktajā kārtībā.

6.5. Pušu rekvizītu, juridiskās adreses vai kādas citas informācijas, kas var ietekmēt šajā līgumā paredzēto saistību izpildi, izmaiņu gadījumā attiecīgai Pusei 3 (trīs) darba dienu laikā rakstveidā jāpaziņo otrai Pusei par notikušām izmaiņām.

6.6. Informācijas apmaiņa starp Pusēm notiek rakstveidā. Nekādas mutiskas vienošanās vai pieprasījumi netiks uzskatīti par saistošiem nevienai no Pusēm.

6.7. Ja rakstveida informāciju sūta pa pastu, uzskatāms, ka informācija adresātam paziņota septītajā dienā pēc tās nodošanas pastā. Šaubu gadījumā Pusei, kura sūta informāciju, jāpierāda, kad sūtījums nodots pastā. Ja adresāts apgalvo, ka viņš pastā nodoto informāciju nav saņēmis, viņam šis apgalvojums jāpamato, minot ticamus iemeslus.

6.8. Šis līgums sastādīts latviešu valodā uz **5 (piecām)** lapām **2 (divos)** eksemplāros, no kuriem viens glabājas pie Izpildītāja, viens - pie Pasūtītāja, un abiem eksemplāriem ir vienāds juridisks spēks.

7. Citi noteikumi

7.1. Pasūtītājs par atbildīgo šī līguma saistību izpildes organizēšanai norīko Rīgas domes Mājokļu un vides departamenta Vides pārvaldes Vides uzraudzības nodaļas Vides pārvaldības galveno projektu vadītāju **Initu Bārtuli** (tālrunis: 67012975, mobilais tālrunis: 29496312; e-pasta adrese: inita.bartule@riga.lv).

7.2. Izpildītājs par atbildīgo līguma saistību izpildes organizēšanai un nodrošināšanai norīko SIA „Rideļu dzirnavas”, valdes locekli **Oskaru Kambalu**, tālrunis: mobilais tālrunis: 26536532.

7.3. Pušu pārstāvji ir atbildīgi par Puses saistību izpildes nodrošināšanu, tai skaitā, par Darba pieņemšanas akta noformēšanu, iesniegšanu un parakstīšanu atbilstoši šī līguma prasībām, savlaicīgu rēķinu iesniegšanu un pieņemšanu, apstiprināšanu un nodošanu apmaksai.

8. Pušu rekvizīti un paraksti

PASŪTĪTĀJS

Rīgas domes Mājokļu un vides departaments

Brīvības iela 49/53, Rīga, LV -1010

Tālrunis: 67012451; fakss: 67012471

Nod. maks. reģ.Nr.: 90000350215

Konta Nr. LV26NDEA0023300005170

Nordea Bank AB Latvijas filiāle

Kods: NDEALV2X

Direktors

A. Aleksejenko

IZPILDĪTĀJS

SIA „Rideļu dzirnavas”

„Rideļu dzirnavas”, Engures pagasts, Engures novads, LV-3113

Reģ. Nr.49201001597

Tālrunis: 26536532

Konta Nr.LV47HABA0551037618875

Kods HABALV22

AS Swedbank

Valdes loceklis

Rideļu
Z. Dzirnavas

O.Kambala

Rīgas domes
Mājokļu un vides departamenta
Tiesiskā nodrošinājuma pārvaldes
Juridiskās nodaļas jurists
Līga Riča
29.03.2016.

Rīgas domes
Mājokļu un vides departamenta
Tiesiskā nodrošinājuma pārvaldes
Juridiskās nodaļas vadītāja
Erika Bogdanova
29.03.2016

ASKOLDS KLAVIŅŠ
Rīgas domes
Mājokļu un vides departamenta
Vides pārvaldes priekšnieks,
departamenta direktora vietnieks
30.03.16

Rīgas domes
Mājokļu un vides departamenta
Finanšu un saimnieciskās pārvaldes
Finanšu plānošanas un iepirkumu nodaļa
Iepirkumu sektorā vadītāja
Larisa Āberle
Rīgas domes
Mājokļu un vides departamenta
Vides pārvaldes Vides uzraudzības
nodaļas vides pārvaldības galvenā
projektu vadītāja
Inita Bārtule
29.03.2016

Rīgas domes
Mājokļu un vides departamenta
Vides pārvaldes Vides uzraudzības
nodaļas vadītāja
Evija Piņķe
30.03.2016

Rīgas domes
Mājokļu un vides departamenta
Finanšu un saimnieciskās pārvaldes
Vadītāja - pārvaldes priekšnieka vietniece
Kristīne Namriņa
30.03.2016
Tālrunis: 67106696

TEHNISKĀ SPECIFIKĀCIJA
iepirkumam
“Īpaši aizsargājamo dabas teritoriju labiekārtojuma uzturēšana un atjaunošana”
identifikācijas Nr. RD DMV 2016/15

Rīgas pilsētas teritorijā esošajos dabas liegumos “Vecdaugava”, “Jaunciems” un dabas parkā “Piejūra” nepieciešams veikt laipu, informācijas stendu remontu un uzstādīšanu, atkritumu urnu uzstādīšanu un atjaunošanu.

1. Darba uzdevumi:

- 1.1. Veikt labiekārtojuma atjaunošanu atbilstoši pielikumā noteiktajiem darba veidiem un apjomiem saskaņā ar specifikācijās norādītajiem parametriem (četras specifikācijas ir atrodamas pielikumā);
- 1.2. Veikt koksnes, skaidu un citu atkritumu savākšanu un aizvešanu;
- 1.3. Veikt teritorijas attīrīšanu no gružiem, darba vietas sakārtošanu;
- 1.4. Pirms darba uzdevumā minēto darbu veikšanas informēt Rīgas domes Mājokļu un vides departamenta Vides pārvaldes Vides uzraudzības nodaļu (tel. 67012975, 67012970, 67012966);
- 1.5. Izpildītājam nepieciešamas zināšanas un pieredze dabas aizsardzības pasākumu veikšanā:
 - darbi veicami saudzīgi, respektējot īpaši aizsargājamās dabas teritorijas statusu, kuras mērķis ir aizsargāt īpaši aizsargājamās dabas teritorijās raksturīgās retās un izzūdošās augu sugas un to sabiedrības, putnu sugas un to ligzdošanas vietas;
- 1.6. Darbus nepieciešams veikt tā, lai netiktu samazināta bioloģiskā daudzveidība, ievērojot:
 - 16.03.2010. Ministru kabineta noteikumus Nr.264 “Īpaši aizsargājamo dabas teritoriju vispārējie aizsardzības un izmantošanas noteikumi”;
 - 14.03.2006. Ministru kabineta noteikumus Nr.204 „Dabas parka “Piejūra” individuālie aizsardzības un izmantošanas noteikumi”;
 - 12.02.2012. Ministru kabineta noteikumus Nr.125 „Dabas lieguma "Jaunciems" individuālie aizsardzības un izmantošanas noteikumi”.

2. Sagaidāmie rezultāti:

- Dabas parkā “Piejūra”, dabas liegumos “Jaunciems” un “Vecdaugava” ir veikta labiekārtojuma uzstādīšana un atjaunošana;
- Dabas parka “Piejūra” dabas lieguma zonā „Daugavgrīva” teritorijā esošā izziņas taka-laipa ir ekspluatācijai droša;
- Uzstādītas atkritumu urnas samazina ĪADT piesārņošanu ar sadzīves atkritumiem.

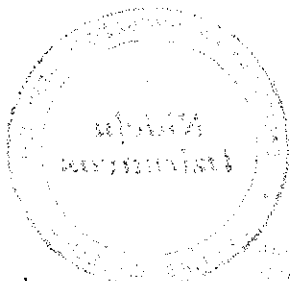

Rīgas domes
 Mājokļu un vides departamenta
 Vides pārvaldes Vides uzraudzības
 nodaļas vides pārvaldības galvenā
 projektu vadītāja **Inita Bārtule**

Inita Bārtule 29.03.2016.

3. Veicamie darbi

Nr.p.k.	Labiekārtojuma veids	Atrašanās vieta	Darba veids	Materiāla izmēri un daudzums, cm	Piezīmes	Skaits
1		Daugavgrīva	Mazo stendū remonts	105x52x1.2	Saplāksnis	6
2		Daugavgrīva	Mazo stendū remonts	30x25x180	Brusas	12
3		Daugavgrīva	Mazo stendū remonts	15x3x60	Dēļi	12
4	Informācijas stendi	Daugavgrīva pie izziņas takas	Norādes izgatavošana	Atbilstoši specifikācijai Nr.2	Stabs ar norādi „Izziņu taka”	1
5		Vakarbūļi 1.daļa pie Lielupes pie mājām	Jumtina remonts	10x40x2.5	Jumts no nomajiem	12
6		Vakarbūļi 1.daļa mežā pie Lielupes	Jumtina remonts	20x50x2.5	Jumts no nomajiem	12
7		Jaunciems, Liepusalas pussala	Jumtina remonts	40x15x2.5	Jumts no dēļiem	12
8		Mangalsala	Jumtina remonts (4 stendi)	20x50x2.5	Jumts no dēļiem	40
9		Vecdaugava	Mazā informācijas stenda atjaunošana	Atbilstoši specifikācijai Nr.3		1
10		IADT	Informācijas stendū balstu atjaunošana /remonts	Atbilstoši specifikācijai Nr.4		10
11	Laipas Daugavgrīva	Izziņas taka	Laipas remonts	75x10x5	Laipas dēļi	400
12		Laipa uz jūru izziņas takas galā	Laipas remonts	240x11x7	Šķērskoki	20
13				110x10x3.5	Laipas dēļi	20
14		Laipa netālu no dambja	Laipas remonts	120x10x3.5	Laipas malas dēļi	10
15				200x10x3.5		

Nr.p.k.	Labiekārtējuma veids	Atrašanās vieta	Darba veids	Materiāla izmēri un daudzums, cm	Piezīmes	Skaitis
16	Informācijas stenda izgatavošana un uzstādīšana	Jaunciema 2.teritorija	Izgatavošana un uzstādīšana	Atbilstoši specifikācijai Nr.4		1
17	Urnas	Vakarbūļi 1.daļa pie Lielupes	Izgatavošana un uzstādīšana	Atbilstoši specifikācijai Nr.1	Kokmateriāls	4
18		Daugavgrīva Dambis aiz 3.autobusa galapunkta				4
19		Daugavgrīva Flotes iela				2
20	Jaunciems Liepusalas pussala	Vecdaugava pie ieejas liegumā Skanstenieku ielas sākumā				2
21						2

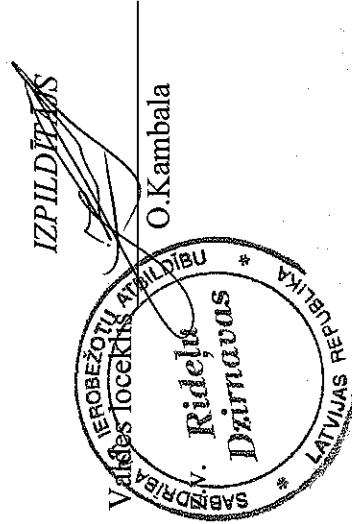
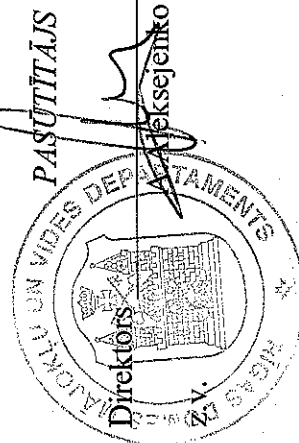

Rīgas domes
Mājokļu un vides departamenta
Vides pārvaldes Vides uzraudzības
nodalījuma vides pārvaldības galvenā
projektu vadītāja
Inita Bārtule
2016.03.29

ASKOLDS KLAVIŅŠ
Rīgas domes
Mājokļu un vides departamenta
Vides pārvaldes priekšnieks,
departamenta direktora vietnieks
2016.03.26

Atkritumu urna
(Ielik. plastm. maiss)

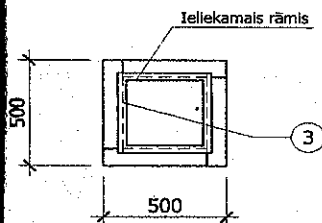
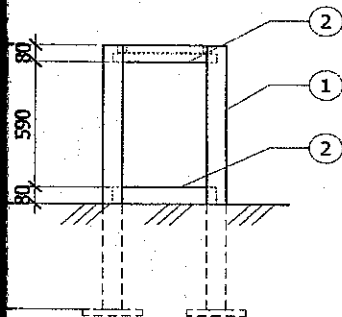

Piezīmes:

1. Lapu skat. kopā ar ĢP lapu.
2. Koka elementus apstrādāt ar antiseptikiem un antipirēniem (pret trapes sēnēm, koksngrauziņiem un ugunsdrošības nolūkos) saglabājot koksnes tekstūru, koka daļas apstrādāt ar antiseptiķi "ERLIT N", iegūstot veca koka pelēko toni (0.6kg/20m² koka).
3. Koka tonis - skat. krāsu pasi AR-1 lapā.
4. Izvietošanas vietas precizējamas autoruzraudzības gaitā
5. Atkritumu urnas savienojumi - pakšu un koka tapu savienojumi.

Ar atzveltni koka detaļu specifikācija

Daļas nosaukums	Sēriņš, mm	Garums, m	Apjoms, m ³	Elementu skaits	Piezīmes
1. Lapa	80x80	1.45	0.0093	4	
2. Lapa	80x80	0.42	0.0027	8	
3. Lapa	35x35	0.345	0.00422	4	
4. Lapa	150x30	0.6	0.0027	2	

Uzvārds	Paraksts	Datums	Būvobjekta nosaukums	Dabas parka "Piejūra" labiekārtošana rīgā Daugavgrīvē, putnu novērošanas (B)		
M. DAUGAVIETE	<i>[Signature]</i>	13.05		Atkritumu urna		
T. KOTOVIČA	<i>[Signature]</i>		Lapas skaits			
A. CARS	<i>[Signature]</i>		Pasūt.Nr.			
Proj. Nr.			Stadija	Marka un Nr.	Lapu sk.	Mērogs
			TP	AR-9	12	1:20

Informācijas zīmes

Norādes zīme 1

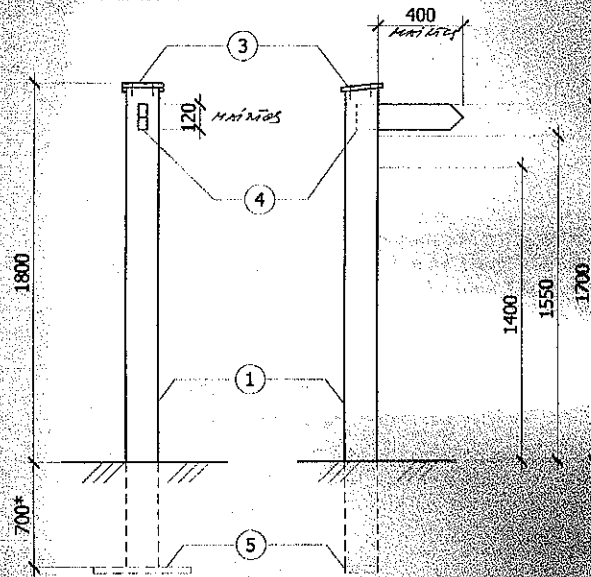

Norādes zīme 2

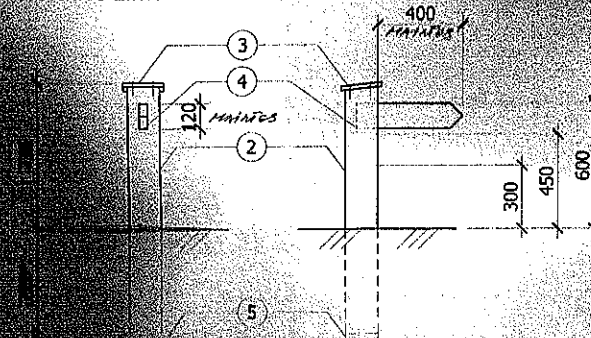

Infor

Nr.	Veids
1.	BR
2.	DM
3.	DM

Norā

Nr.	Veids
1.	BR
2.	BR
3.	DM
4.	DM
5.	Del

ijas stends 2

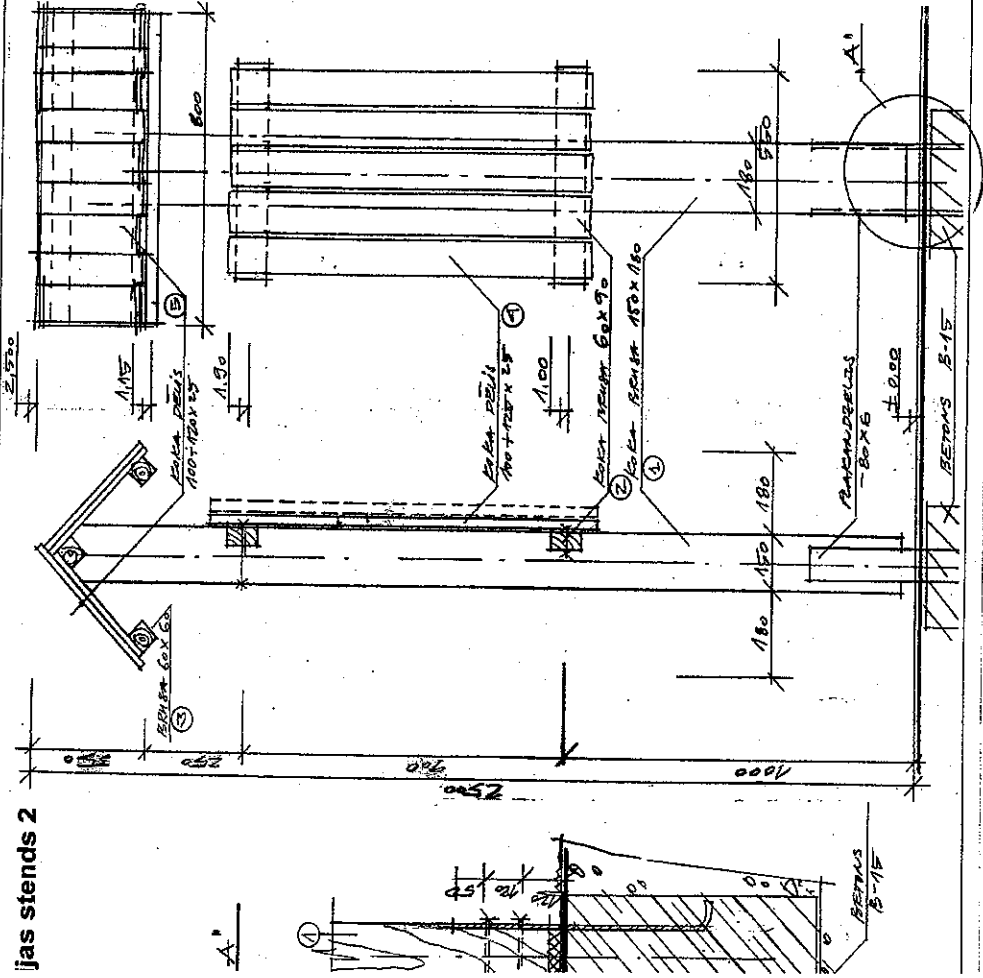

Informācijas stenda koka detaļu specifikācija

Nr.	Masaiņas	Sāpņaprēķinātais, m	Garums, m	Apjoms, m ³	Minimālais garums	Pk
1.	Briša	180x150	2,4	0,065	3	1
2.	Briša	90x60	1,0	0,0254	3	2
3.	Stava	60x60	12	0,083	3	3
4.	Dabes (atvērta veid)	100x25	1,1	0,0275	5	4
5.	20x8 (tums)	100x25	0,4	0,01	20	5

Metāla elementi

1. Elnurslēgt šūst. L=900, 2gab. - 4,52kg

Betona pamati

1. Betons B15, V= 0,83m³

Piezīmes:

- Lapu skat. kopā ar ĢP lapu. Stendi izvietojam un skaitu šī lapā.
- Koka elementus apstrādāt ar antiseptiķiem un antipireniem (č trupes sānām, kokgraužētām un ugunsdrošības nolūkos) sagat kokesnes tekstūra, koka daļas apstrādāt ar antiseptiķi "ERLIT N", iegūstot veca koka peļeko toni (0,6kg/20m2 koka).
- Koka tonis - skat. krāsu pasi AR-1 lapā.
- Izvietošanas vieta un stenda izmēri un detaļu precizējamas autorizraudzības failā
- Grafiskais pasniegšanas veids, grafiskie materiāli, zīmējumi i tekstū kompozīcijas uz norādēm un informācijas stendiem atseļ suskatpojami Buvvaldēs galv. mākslīnietika nodāja.

Amats	Uzvērtis	Pravēts	Datums	Izvērtē	Dabes parka "Rīgīora" labiekārtošana rīgā
Projekts	konstrukcija	1.1.01	11.01.15	11.01.15	Daugavpils, pūtu novārāsanas (P)
Arhitekts	Arhitekts	<i>[Signatūra]</i>			Informācijas stends 2
Projekts	Arhitekts	<i>[Signatūra]</i>			Lapa skat.
Arhitekts	Arhitekts	<i>[Signatūra]</i>			82-04746 (04-26-192)
Arhitekts	Arhitekts	<i>[Signatūra]</i>			12
Arhitekts	Arhitekts	<i>[Signatūra]</i>			12
Arhitekts	Arhitekts	<i>[Signatūra]</i>			12
Arhitekts	Arhitekts	<i>[Signatūra]</i>			12



Arhitekts - dibinātājs
"Rīga, Joma, Rīga"

Informācijas stenda koka detaļu specifikācija

Nr.	Veids/veids	Mērogozums, mm, mm	Garums, m	Aploms, m ²	Elementu skaits	Piezīmes
1.	Brūns	180x150	2.4	0.065	2	
2.	Brūns	90x60	1.6	0.0086	2	
3.	Brūns	60x60	1.8	0.0065	3	
4.	Dzelzs (arhivālais)	100x25	1.1	0.00275	11	
5.	Dzelzs (arhivālais)	100x25	0.4	0.001	40	

Metāla elementi

1. Eriksberg 40x4, 14420 40x4 - 11.04.02

Betona pamati

1. Betons B18/C18 (B20)

Piezīmes:

1. Lapurkaļi kopā ar GP lapu. Stendu izvietojumu un skaitu skat GP lapā.
2. Koka elementu apstrādi ar antiseptiķiem un antipirēniem (pret trušu kaitētiem, kokapūšiem un ugunsdrošības nolūkos) saglabājot kokmateriāla dabisko daļu garšvielu ar antiseptiķi "ERLIT N", izņemot yasa koka daļas (mākslīgi 20m² koka).
3. Koka lenti skat. 04-26-192-100.
4. Izvietojuma vieta un stenda forma un detaļu precīzājam autorizācijas plānā.
5. Grafiskajā pamatplānā veidā grafiskie materiāli, zīmējumi un tekstu kompozīcijas uz norādēm un informācijas stendiem atsevišķi saukņojam 33. novades galv. mākslinieka nodalā.

Projekta nosaukums	Parbūvē	Objekts	Atļaušanas nosaukums	Dabas parka "Plejūra" labiekārtošana rīgā Daugavgrīva, pūtņu novēršanas (B)
Autors	INŽENIERIS	Projekta Nr.	Lapas skaits	Informācijas stenda: 1
Projekta Nr.	1144	Projekta Nr.	Projekta Nr.	52-QA/146 (04-26-192)
Standa	Marķa un Nr.	Lapu sk.	Mērogs	Arhitektūra - dzelzceļa stends



